

Instructions
Kurzanleitung

C.Itoh

EZ-4TT

EZ-2*PLUS* & EZ-4*PLUS*

EZ-2 & EZ-4

EZ-4TT

Accessories Zubehör

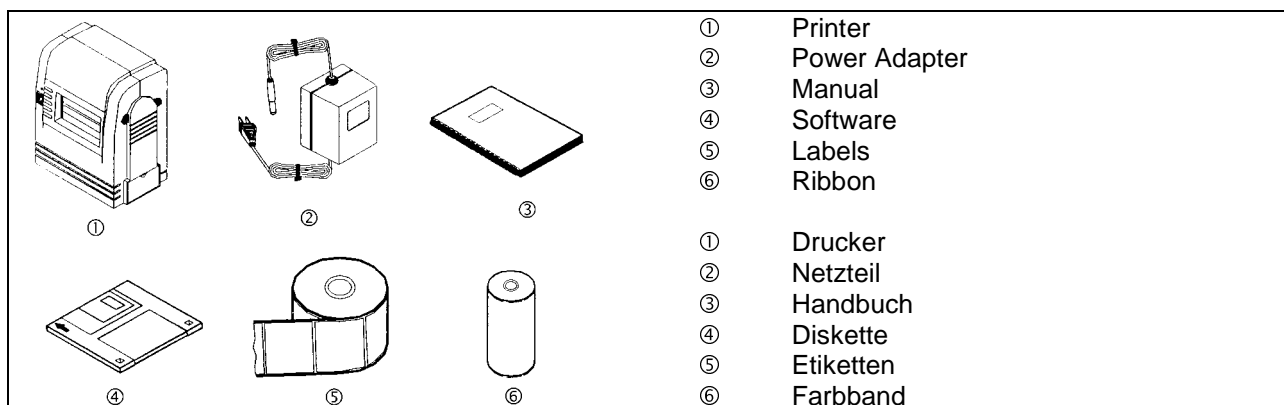

Installing ribbon Farbband einlegen

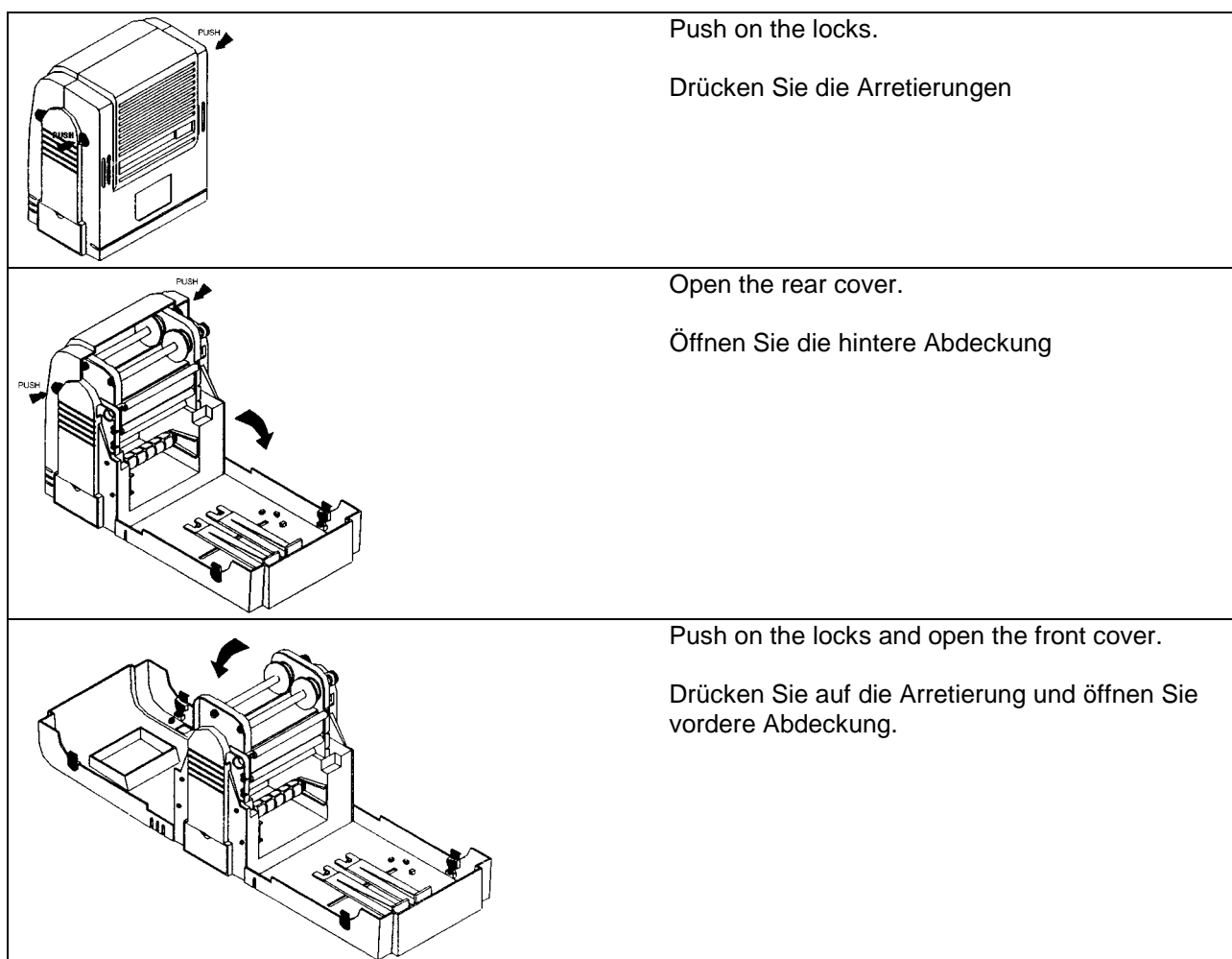

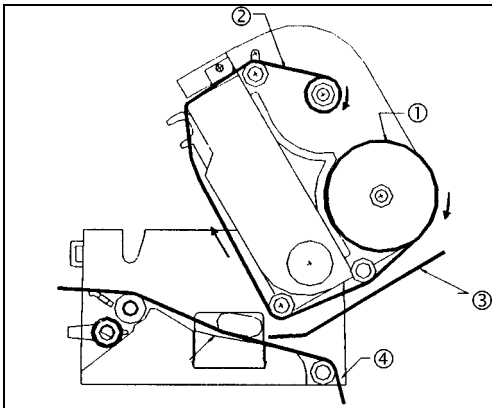

Push the printer mechanism lock and open the printer mechanism. Load the ribbon roll ①.

Betätigen Sie die Arretierung und klappen Sie den Druckmechanismus hoch. Legen Sie die Farbbandrolle ① ein.

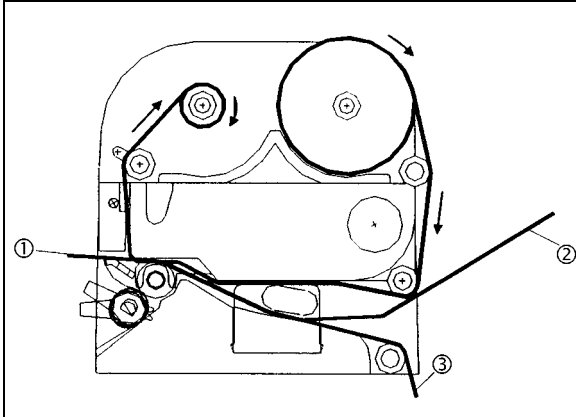

Close the printer mechanism.
Close the both covers.

Klappen Sie den Druckmechanismus wieder zurück. Schließen Sie die beiden Abdeckungen.

Installing labels Etiketten einlegen

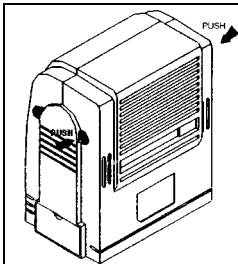

Push on the locks.

Drücken Sie die Arretierungen.

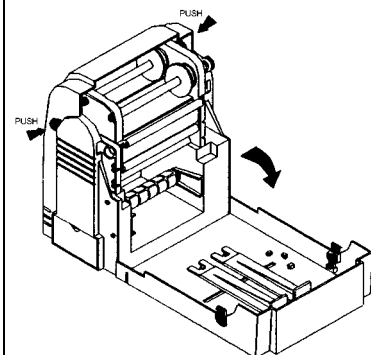

Open the rear cover.

Öffnen Sie die hintere Abdeckung.

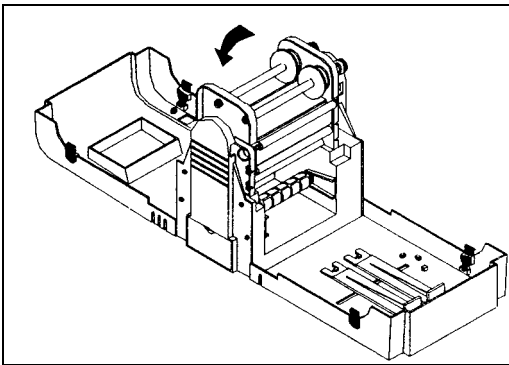

Push on the locks and open the front cover.

Drücken Sie auf die Arretierung und öffnen Sie vordere Abdeckung.

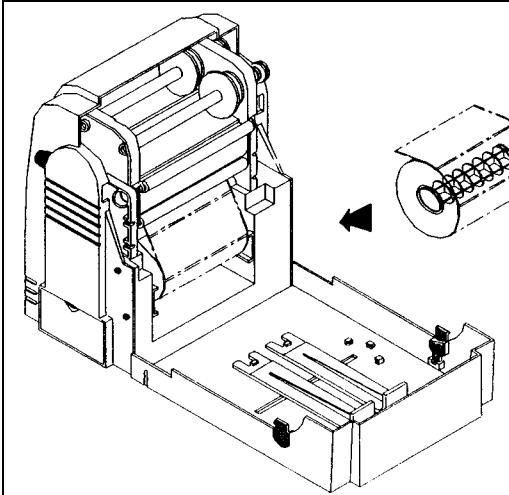

Insert label roll core into core of roll labels.
Put roll of labels into the core guide.

Schieben Sie die Achse durch die Etikettenrolle und legen Sie diese in die Führung.

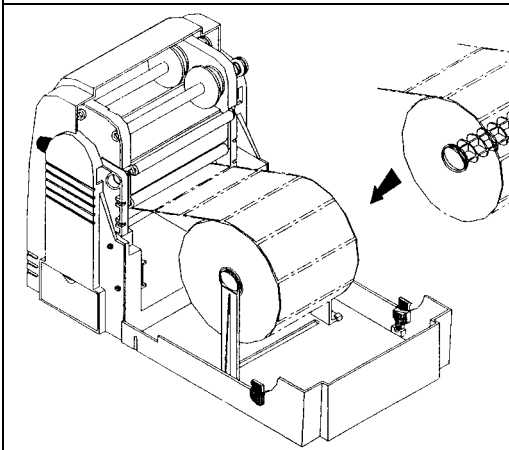

Pull out the big label roll stand.
Insert label roll core into core of roll labels.
Place the big roll on the stand.

Bauen Sie den Stand für große Etikettenrollen auf. Schieben Sie die Achse durch die Etikettenrolle und legen Sie diese in die Führung.

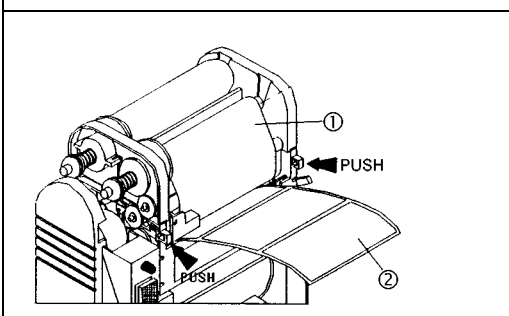

Push the printer mechanism lock and open the printer mechanism.

Betätigen Sie die Arretierung und klappen Sie den Druckmechanismus hoch.

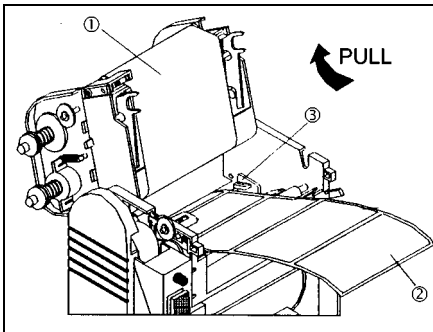

Load the labels through the label guide.
Close the printer mechanism and both covers.

Legen Sie die Etiketten in die Führung.
Klappen Sie den Druckmechanismus wieder
zurück und schließen Sie die beiden
Abdeckungen.

Using the peeler

Etikettenspender benutzen

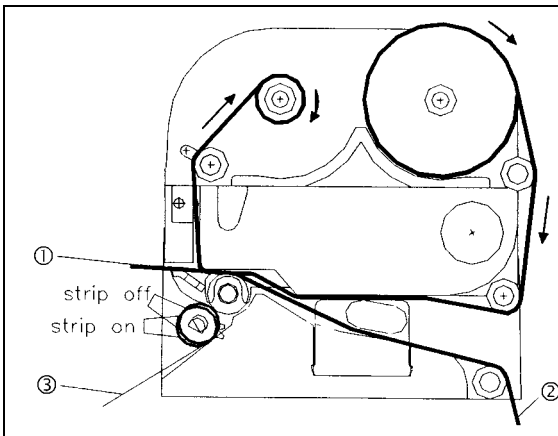

Insert the liner paper between the stripper bar
and roller.
Turn down the stripper arm 'strip on'.

Legen Sie das Trägerband zwischen Abstreif-
kante und Rolle.
Stellen Sie den Hebel auf 'strip on'.

DIP switches

DIP Schalter

SW1	SW2	Description	Beschreibung		
Off	Off	Baud rate 4800	Übertragungsrate 4800		
On	Off	9600	9600		
Off	On	19200	19200		
On	On	38400	38400		
SW3	SW4				
Off	Off	Parity non	Parität keine		
On	Off	Odd	Ungerade		
Off	On	Even	Gerade		
On	On	Not used	Unbenutzt		
	Description	Beschreibung		Description	Beschreibung
SW5	Data length	Datenlänge	SW6	Stop bit	Stopp Bits
Off	7 bit	7 Bit	Off		
On	8 bit	8 Bit	On		
SW7	Cutter option	Abschneider	SW8	Mode	Modus
Off	Disable	Aus	Off	thermal transfer	Thermotransfer
On	Enable	An	On	direct thermal	Thermodirekt

Attention: since firmware Version 2.20

Achtung:

Ab Firmware Version 2.20

SW7	Off	guillotine-cutter	Guillotine-Abschneider
	On	rotary cutter	rotierender Abschneider

EZ-2PLUS & EZ-4PLUS

EZ-2 & EZ-4

Accessories Zubehör

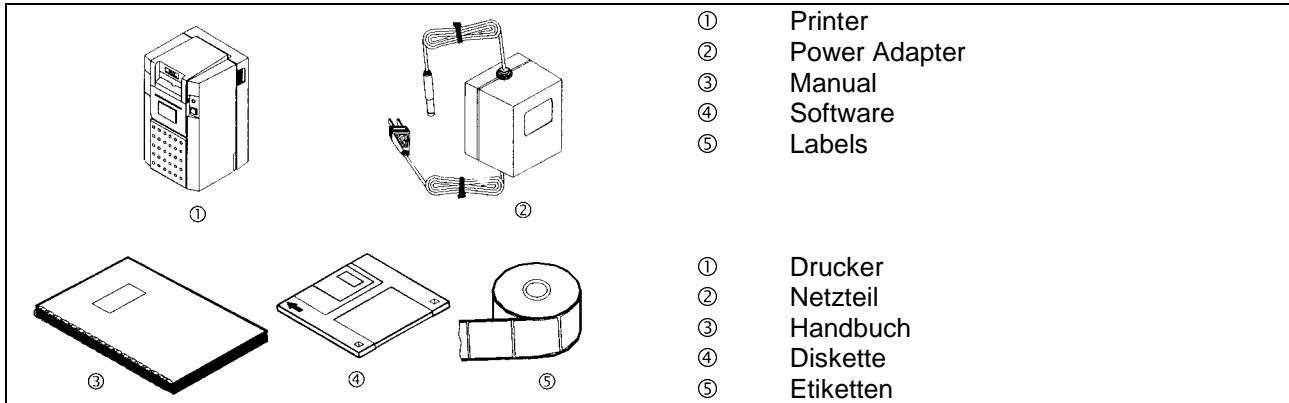

Installing ribbon Farbband einlegen

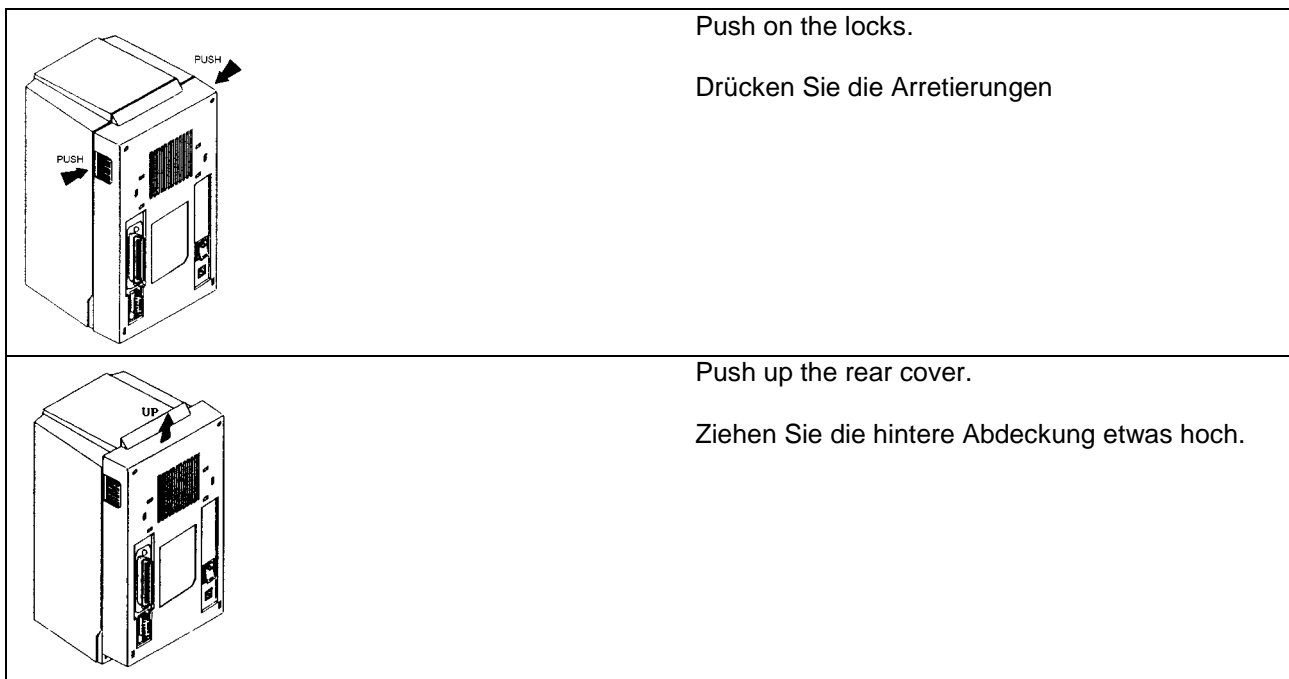

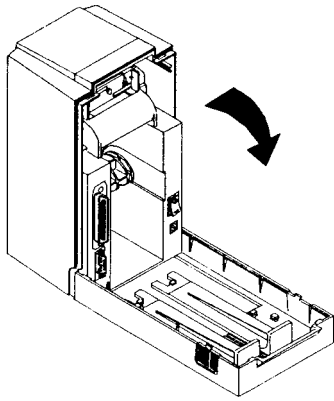

Open the rear cover.

Öffnen Sie die hintere Abdeckung.

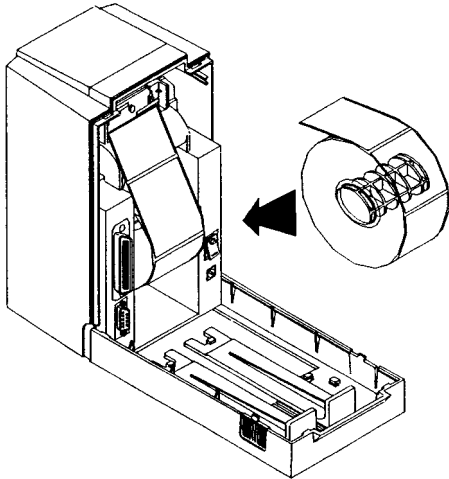

Place roll off labels into the groove.
Insert the edge off labels into the label guide.
Press feed button to drive label.

Plazieren Sie die Etikettenrolle in die Führung.
Legen Sie den Anfang der Etikettenrolle in die
Etikettenführung des Druckwerks.
Betätigen Sie die Taste um das Etikett zu
transportieren.

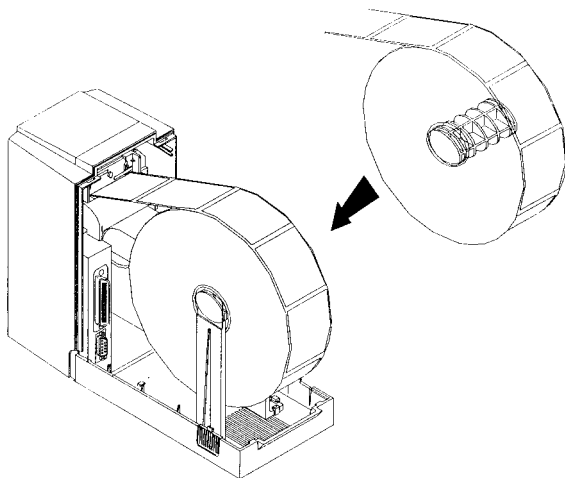

Pull out the stand for the big roll off labels.
Place roll off labels onto the stand.
Insert the edge off labels into the label guide.
Press feed button to drive label.

Stellen Sie die Halterung für große Rollen auf.
Plazieren Sie die Etikettenrolle auf der Halterung.
Legen Sie den Anfang der Etikettenrolle in die
Etikettenführung des Druckwerks.
Betätigen Sie die Taste um das Etikett zu
transportieren.

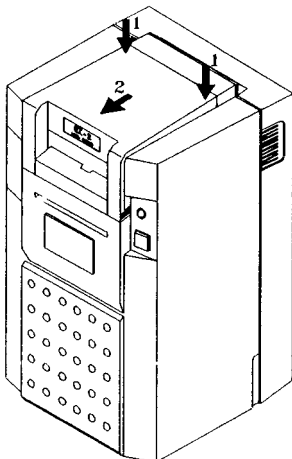

EZ-2 Press down with thumbs ① and pull the cover to you ②.

EZ-2 Drücken Sie mit den Daumen die Abdeckung nach unten ① und ziehen diese zu sich ②.

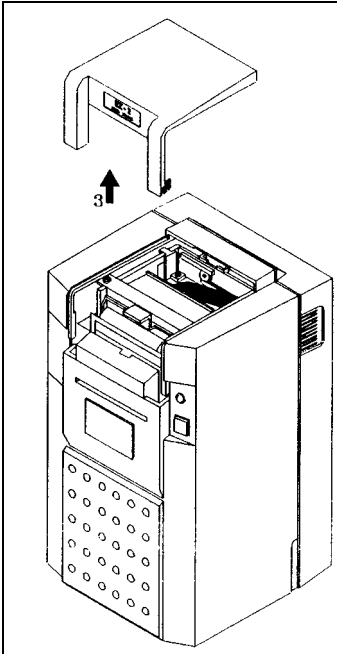

EZ-2 Remove the front cover.

EZ-2 Entfernen Sie Abdeckung.

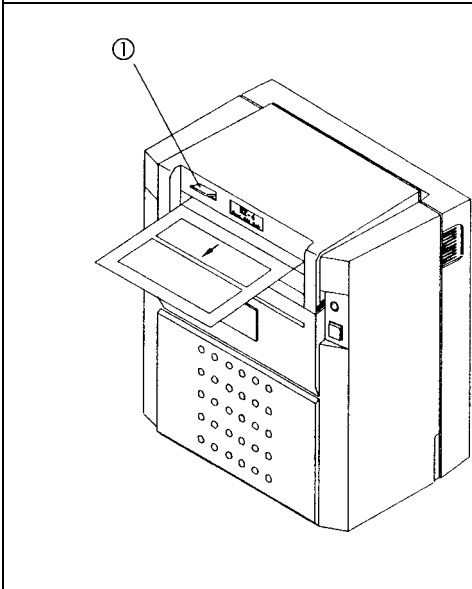

Lift the print head ① and adjust the labels-

Heben Sie den Druckkopf an ① und justieren die Etiketten.

Clean the print head Druckkopf reinigen

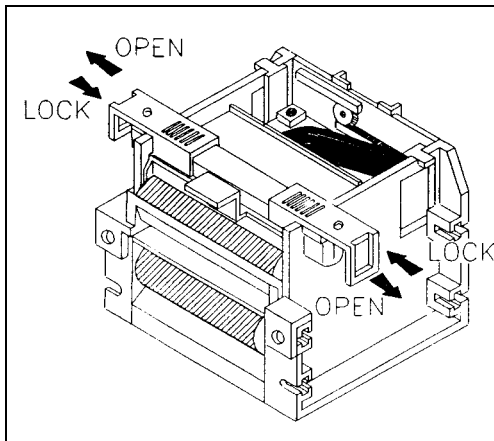

Remove the front cover.
According to the arrow direction, open the locks of the print head retainer bracket.
Use soft cloth with isopropyl alcohol to clean the print head.

Entfernen Sie die vordere Abdeckung.
Öffnen Sie Verschlüsse der Druckkopfhalterung in Pfeilrichtung OPEN.
Benutzen Sie einen weichen Lappen und Isopropyl Alkohol um den Druckkopf zu reinigen.

Label gap sensor adjustment GAP-Sensor justieren

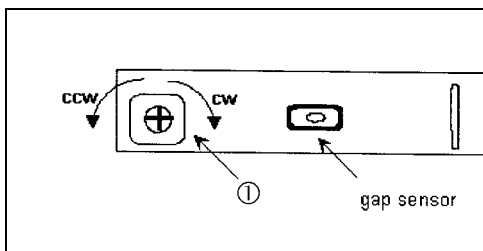

CCW less sensitivity
CW more sensitivity

CCW weniger Empfindlichkeit
CW mehr Empfindlichkeit