

Operator's Guide
Gebrauchtsanleitung
Guide d'utilisation
Guia de usuario

C.Itoh

C-670 & C-675

C-680 & C-685

Accessories
Zubehör

Accessoires
Accesorios

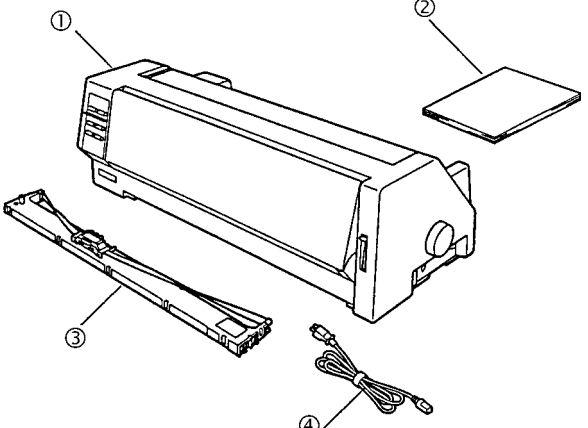
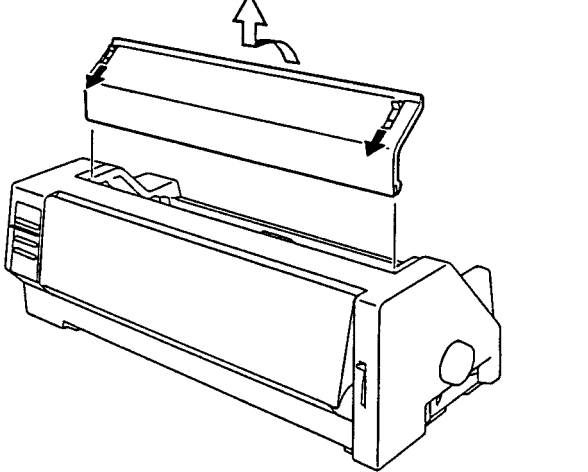
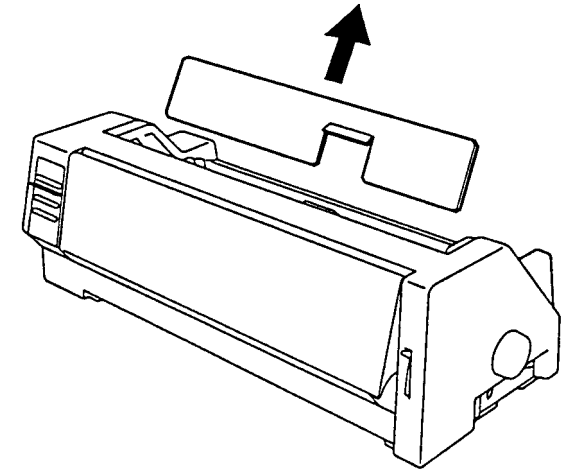
	<p>① Printer ② Manual ③ Ribbon ④ Power cord</p> <p>① Drucker ② Handbuch ③ Farbband ④ Netzkabel</p>	<p>① Imprimante ② Manuel d'utilisation ③ Ruban ④ Câble d'alimentation</p> <p>① Impresora ② Manual ③ Cinta ④ Cable de alimentación</p>
	<p>Detach the rear access cover.</p> <p>Nehmen Sie die hintere Abdeckung ab.</p> <p>Enlever le capôt arrière.</p> <p>Levante la tapa posterior.</p>	
	<p>Remove the packing material inside the printer.</p> <p>Entfernen Sie das Verpackungsmaterial aus dem Drucker.</p> <p>Retirer de l'imprimante le matériel d'emballage.</p> <p>Retire el material de embalage del interior de la impresora.</p>	

Installing ribbon cartridge
Farbbandkassette einlegen

Installation de la cartouche ruban
Instalación de la cinta

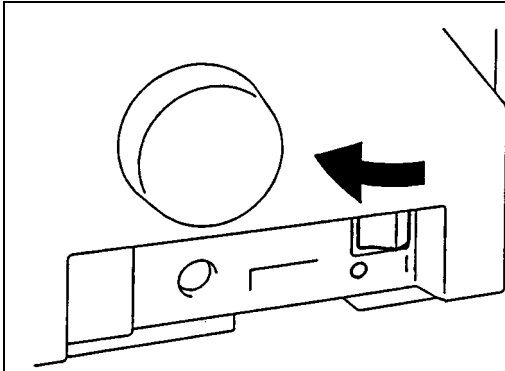

Turn off the printer.
Schalten Sie den Drucker aus.
Mettre l'imprimante hors tension.
Apague la impresora.

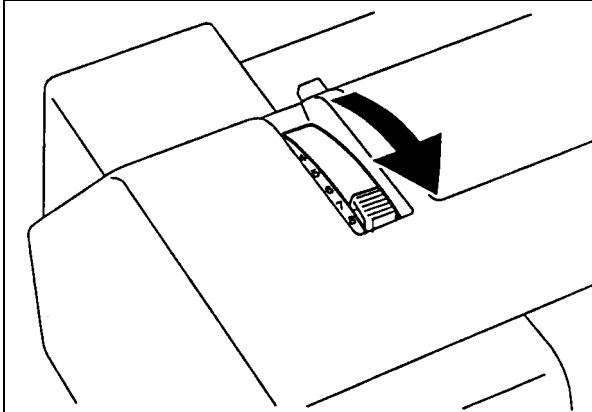

Set the paper thickness adjustment lever to position 8.
Stellen Sie den Hebel für die Papierdicke auf die Position 8.
Placer le levier de réglage de l'épaisseur du papier sur la position 8.
Coloque la palanca de ajuste de copias en la posición 8.

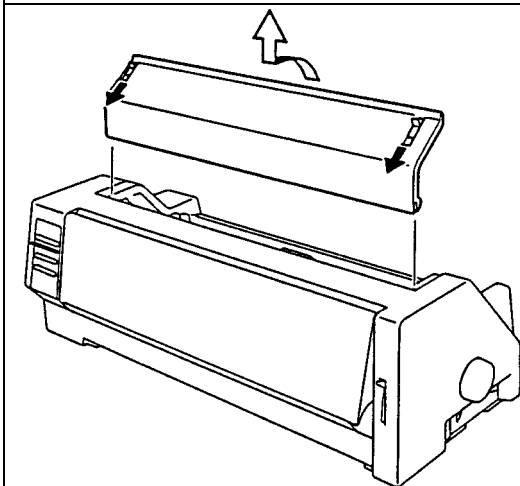

Detach the rear access cover.
Nehmen Sie die hintere Abdeckung ab.
Enlever le capôt arrière.
Retire la tapa posterior.

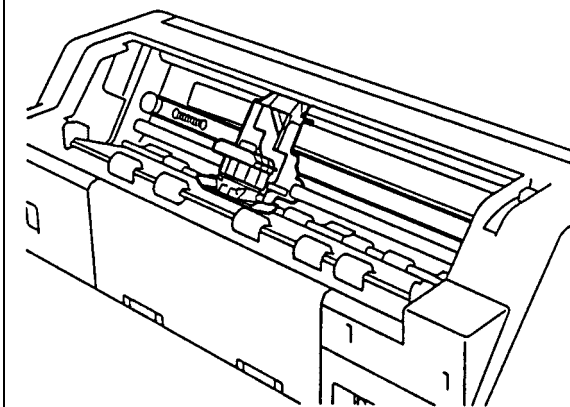

Move the print head to the centre.
Schieben Sie den Druckkopf zur Mitte.
Amener la tête d'impression au centre de son axe.
Desplace el cabezal de impresión hacia el centro de la impresora.

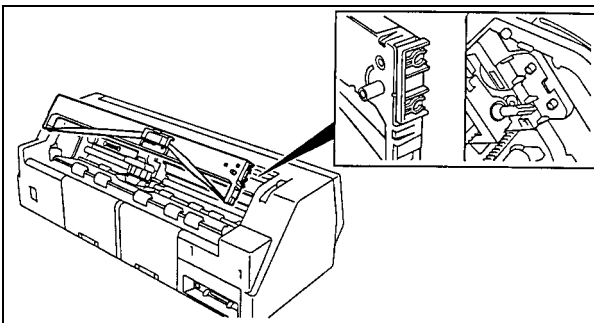

Install the cartridge into the receptacle.

Setzen Sie die Farbbandkassette in die Führung ein.

Installer la cartouche dans son réceptacle.

Coloque la cinta en el receptáculo.

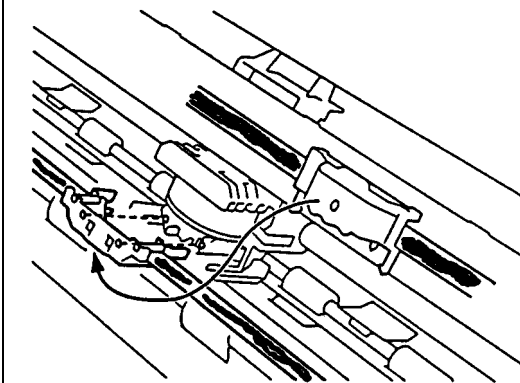

Install the ribbon guide between print head and platen.

Schieben Sie die Farbbandmaske zwischen Druckkopf und Druckbalken.

Positionner le guide ruban entre la tête d'impression et le rouleau.

Coloque la guía de la cinta entre el cabezal de Impresión y el rodillo.

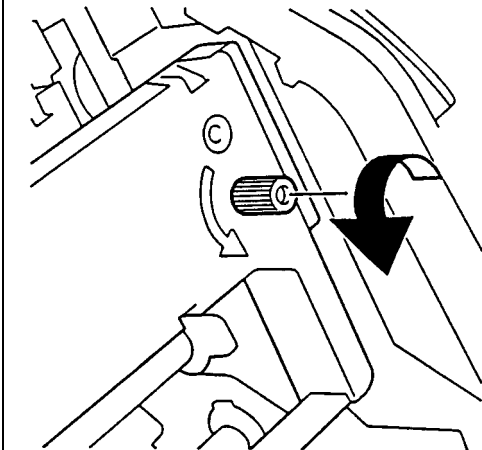

Turn the ribbon feed knob to remove any slack in the ribbon.

Drehen Sie den Farbbandknopf um das Farbband zu spannen.

Tourner le bouton de la cartouche afin de tendre le ruban.

Gire el eje de la cinta para tensarla.

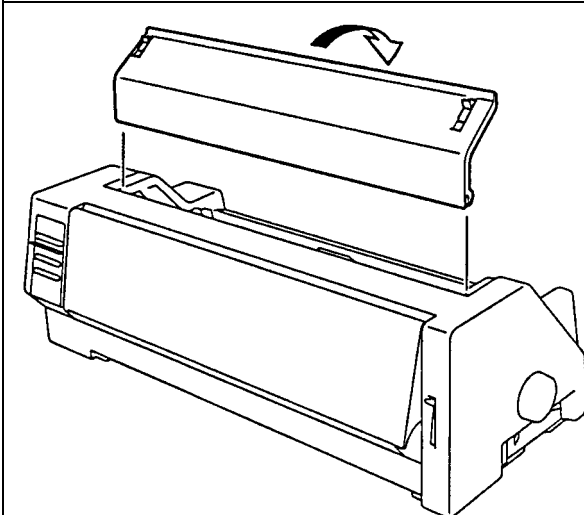

Attach the access cover.

Setzen Sie die Abdeckung wieder auf.

Remettre le capôt.

Coloque la tapa posterior.

Connecting the printer cable
Kabel anschließen

Connexion des câbles
Conexión de los cables

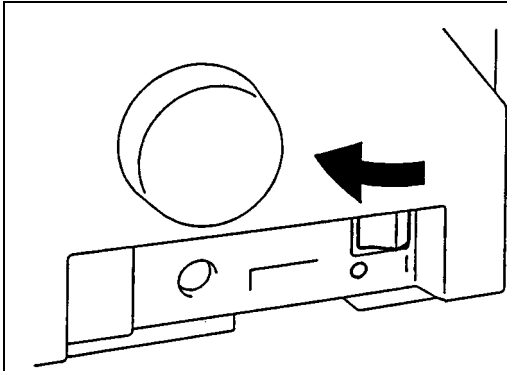

Turn off the printer.
Schalten Sie den Drucker aus.
Mettre l'imprimante hors tension.
Apague la impresora.

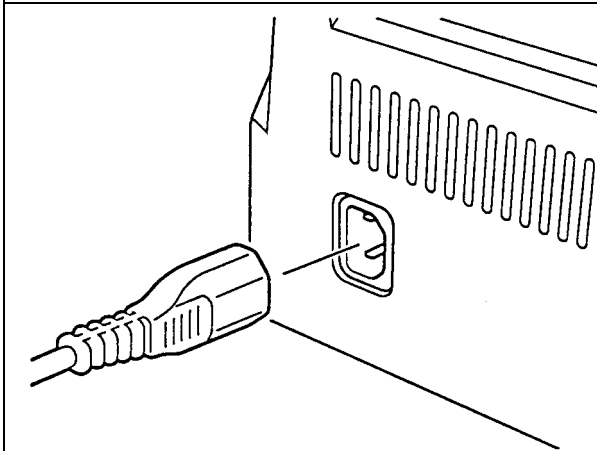

Connect the power cord to the power inlet.
Stecken Sie das Netzkabel in die dazugehörige Buchse.
Brancher le câble d'alimentation.
Conecte el cable de alimentación al receptáculo de la impresora.

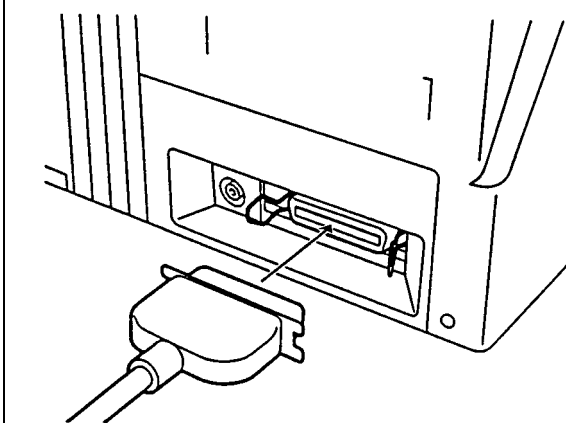

Connect the parallel cable connector to the interface connector.
Schließen Sie das parallele Kabel an die Schnittstellenbuchse an.
Connecter le câble parallèle au port de l'interface.
Conecte el cable paralelo al interface de la impresora.

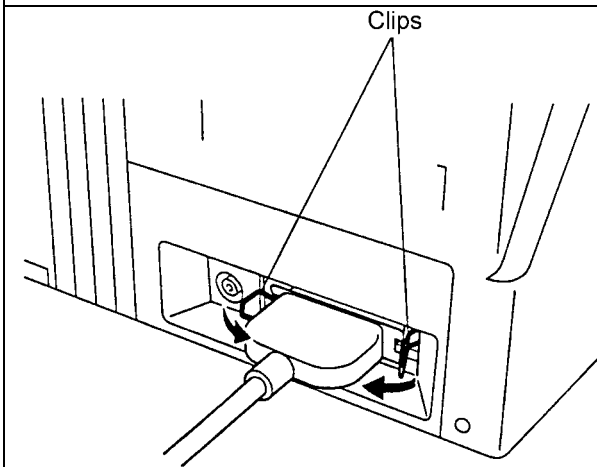

Fasten the connector using the clips.
Arretieren Sie den Stecker mit den Clipsen.
Fermer les clips de l'interface.
Fije el cable con los clips del interface.

Cut sheet paper setting Einzelblätter laden

Chargement du papier A4 Impresión de papel A4

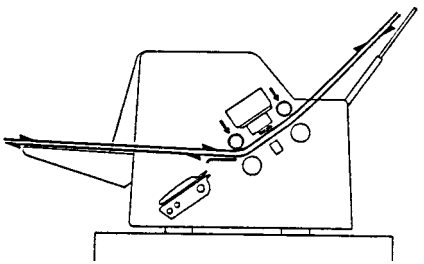
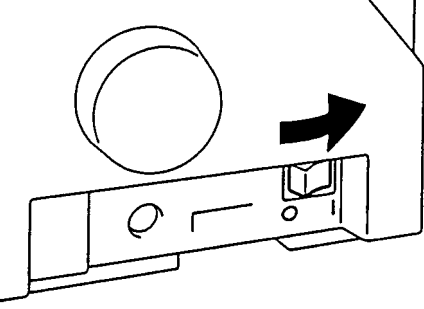
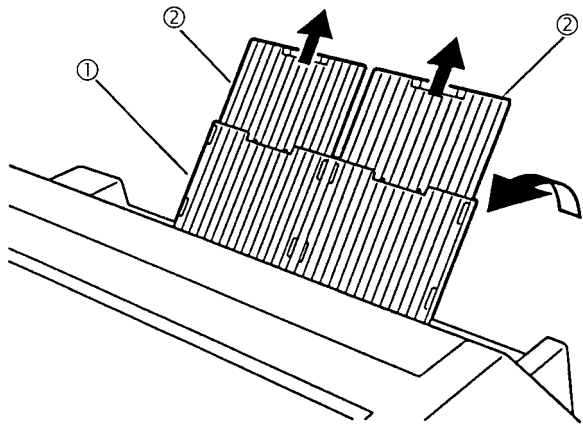
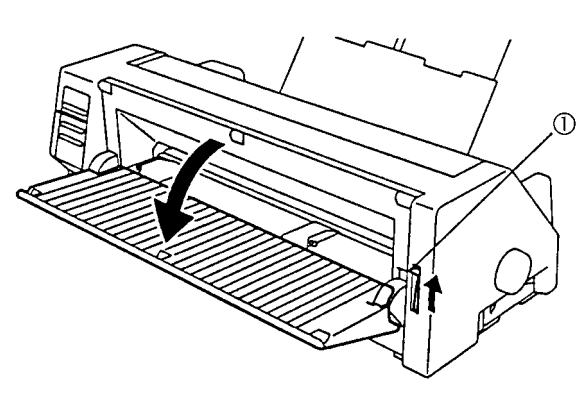
	<p>Cut sheet paper is to be inserted from the front, and to be feed out from the rear or the front of the printer.</p> <p>Einzelblätter werden vorne eingelegt und können vorne oder hinten ausgeworfen werden.</p> <p>La feuille A4 est chargée par l'avant de l'imprimante et sera ejectée soit par l'avant ou l'arriere de l'imprimante.</p> <p>La hoja A4 se inserta por la parte frontal y se Expulsa por la parte posterior o frontal.</p>
	<p>Switch on the printer.</p> <p>Schalten Sie den Drucker ein.</p> <p>Mettre l'imprimante sous tension.</p> <p>Apague la impresora.</p>
	<p>Stand up the paper stand ①, and extend the paper sub stand ②</p> <p>Klappen Sie Papierablage ① hoch und ziehen die Verlängerung ② heraus.</p> <p>Relever le support papier à l'arrière de l'imprimante et tirer sur la rallonge du support papier.</p> <p>Coloque el insertor de hojas sueltas ①, y Extienda la parte superior ②.</p>
	<p>Open the cut sheet guide and set the paper select lever ① to cut sheet paper mode.</p> <p>Klappen Sie den Papiertisch herunter und stellen den Papierhebel ① auf Einzelblattmodus.</p> <p>Ouvrir le support guide papier à l'avant de l'imprimante et positionner le levier de selection du papier sur le mode feuille à feuille.</p> <p>Abra la guia frontal de hojas sueltas y coloque La palanca de selección de papel ① en el modo de hojas sueltas.</p>

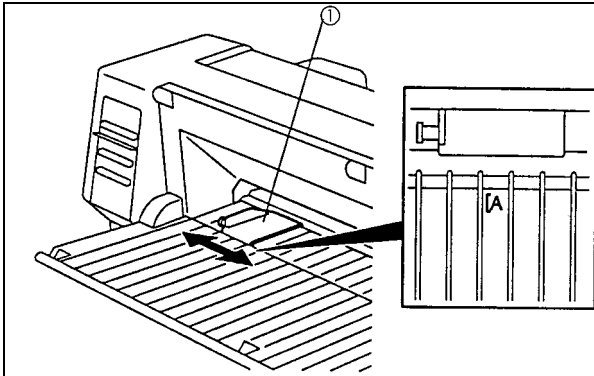

Determine the left margin by moving the left paper guide ①.

Stellen Sie mit der linken Papierführung ① den linken Rand ein.

Déterminer la marge gauche en faisant glisser le guide papier gauche.

Determine el margen izquierdo moviendo la guía del insertor ①.

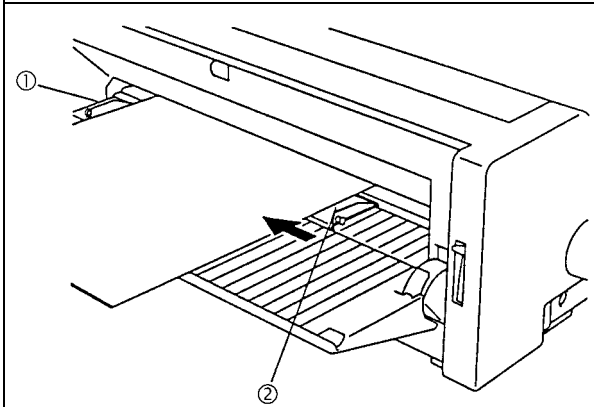

Place a sheet of paper aligned to the left paper guide ①, and adjust the right paper guide ②.

Legen Sie ein Blatt Papier an die linke Papierführung ① an und justieren die rechte Führung ②.

Placer la feuille le long du guide papier gauche ① et ajuster le guide papier droit ②.

Coloque una hoja alineada en la guía izquierda ①, y ajuste la guía de la derecha ②.

Fanfold paper setting
Endlospapier laden

Installation du papier listing
Impresión de papel continuo

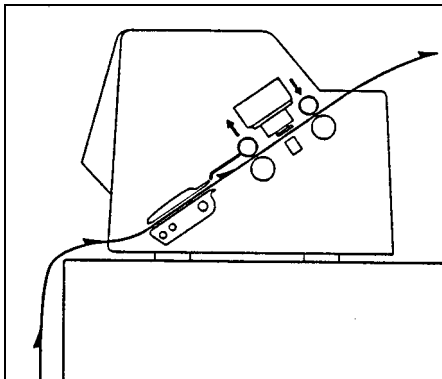

Fanfold paper is to be inserted from the front, and fed out from the rear of the printer.

Endlospapier wird vorne eingelegt und wird hinten ausgeworfen werden.

Le listing doit être inséré par l'avant et sortira à l'arrière de l'imprimante.

El papel continuo se coloca en la parte frontal y se expulsa por la parte posterior.

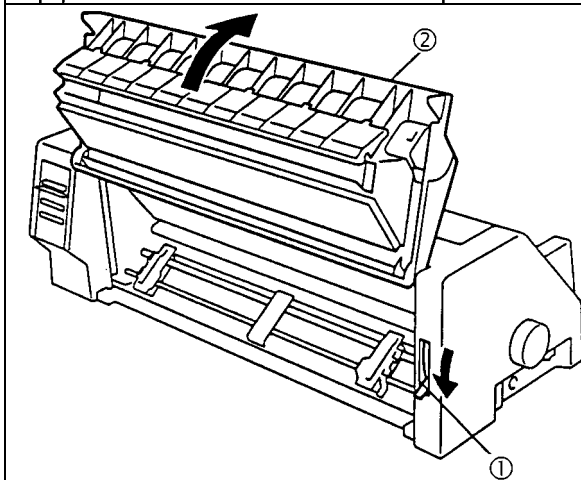

Set the paper select lever ① down to fanfold paper mode. Open the front cover ②.

Stellen Sie den Papierhebel ① auf Endlospapiermodus. Öffnen Sie die Abdeckung ②.

Abaisser le levier de sélection du papier ① sur le mode listing. Ouvrir le capot avant ②.

Coloque la palanca de selección de papel ① hacia abajo para seleccionar papel continuo. Abra la tapa frontal ②.

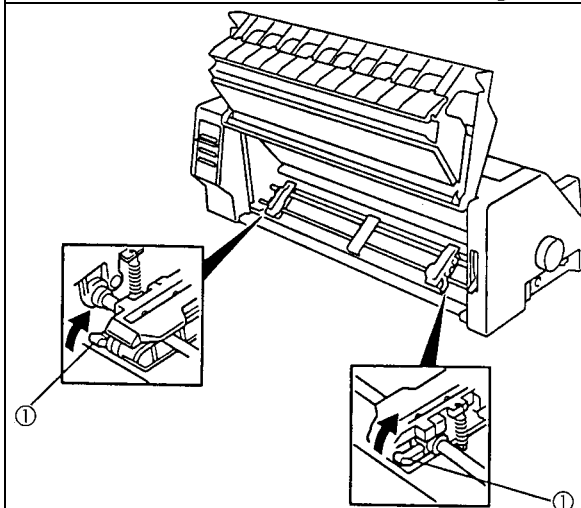

Raise the lock lever ① of the tractors.

Lösen Sie die Arretierung ① der Traktoren.

Relever le levier de fermeture ① des tracteurs.

Libere la palanca ① que fija los tractores.

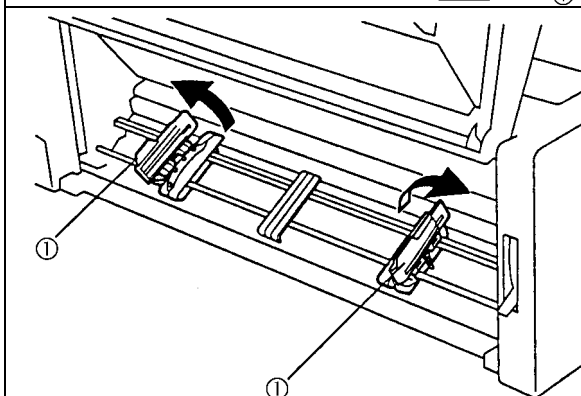

Open the paper holds ① of the tractor and move the tractors according to the paper width.

Öffnen Sie die Traktorklappen ① und stellen die Traktoren auf die Papierbreite ein.

Ouvrir les volets des tracteurs ① et les positionner en fonction de la largeur du listing.

Levante la parte superior de los tractores y desplácelos en función de la anchura del papel.

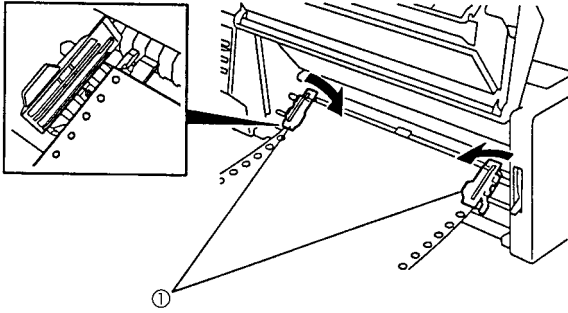

Fit the fanfold paper between the sprocket blocks and close the paper holds ①.

Legen Sie das Endlospapier in den Traktor ein und schließen die Traktorklappen ① wieder.

Ajuster le papier listing dans les picots et fermer les velets des tracteurs.

Coloque el papel continuo en los tractores y cierre la parte superior de los mismos ①.

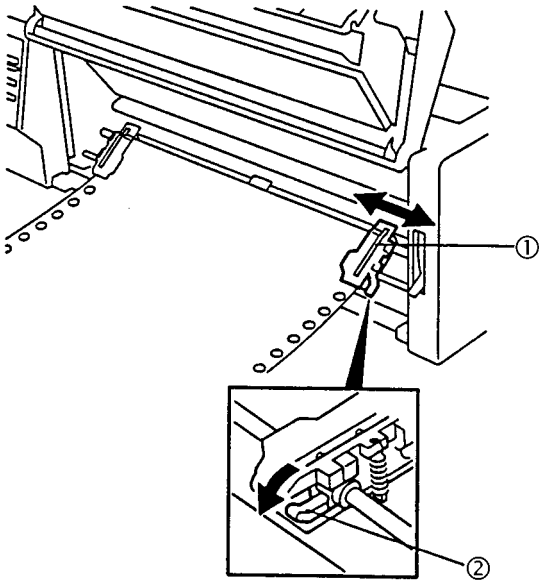

Move the right sprocket block ① to the position where paper slack is removed. Lock the lock lever ② of both sprocket blocks.

Schieben Sie den rechten Traktor ① in die richtige Position. Schließen Sie die Arretierung ② der beiden Traktoren wieder.

Déplacer le tracteur ① droit pour tendre légèrement le papier. Bloquer les leviers ② des 2 tracteurs.

Desplace el tractor derecho ① para tensar ligeramente el papel. Fije los tractores moviendo la palanca de bloqueo ②.

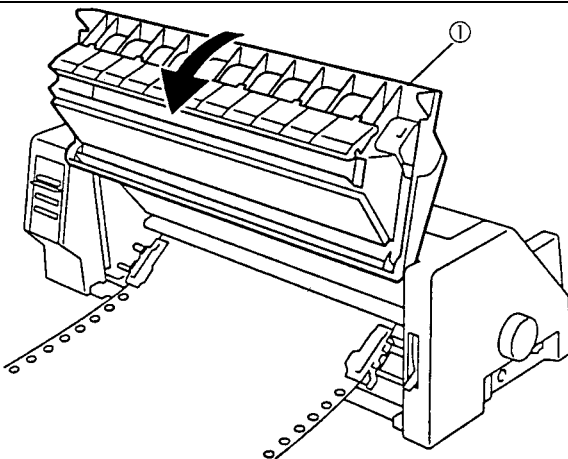

Close the front cover ①.

Schließen Sie die vordere Abdeckung ①.

Refermer le capôt avant ①.

Cierre la tapa frontal ①.

Tear off function
Abreissfunktion

Fonction découpe papier
Función corte de papel

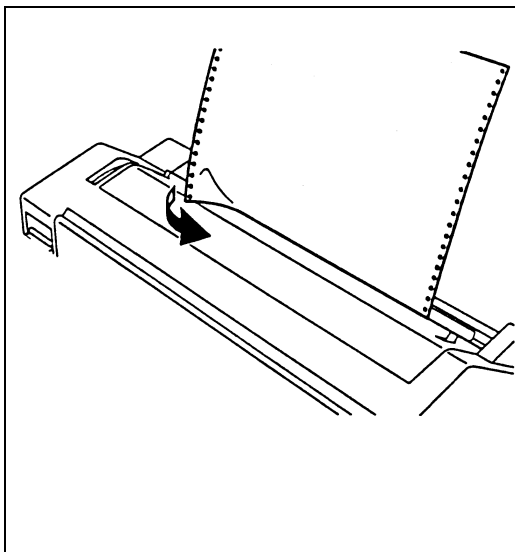

- ① Press TEAR OFF key
 - ② Cut the paper at the TEAR BAR line
 - ③ Press TEAR OFF key again.
- ① Drücken Sie die TEAR OFF-Taste.
 - ② Reißen Sie das Blatt an der Kante ab.
 - ③ Drücken Sie die TEAR OFF-Taste.
- ① Appuyer sur la touche TEAR-OFF.
 - ② Couper le papier sur la ligne de perforation.
 - ③ Appuyer de nouveau sur la touche TEAR OFF.
- ① Pulse la tecla TEAR OFF.
 - ② Corte el papel por la línea de perforación
 - ③ Pulse la tecla TEAR OFF nuevamente.

Paper thickness adjustment
Papierdicke einstellen

Ajustement de l'épaisseur papier
Ajuste del grosor del papel

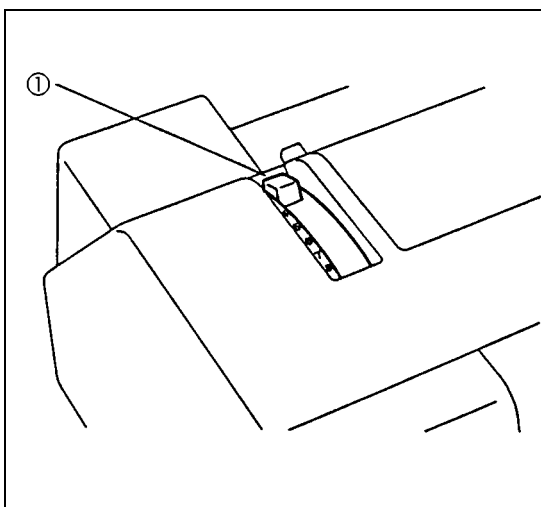

For best result:

Für besten Ausdruck:

Pour un résultat optimum:

Para obtener el mejor resultado:

Copies, Nutzen	Position ①
Original	1 - 2
Original + 1	2 - 3
Original + 2	3 - 4
Original + 3	3 - 4
Original + 4	3 - 5
Post card	3

Control panel
Bedienfeld

Panneau de commande
Panel de control

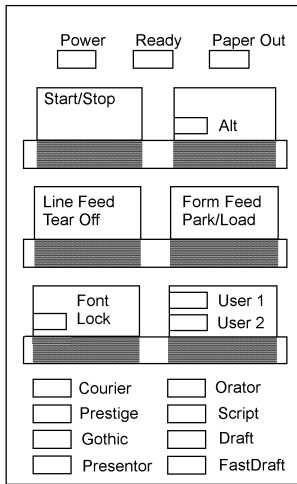

Start/Stop	Online / Offline
Alt	Alternative mode Alternativer Modus Mode alternatif Modo alternativo
Line Feed	Line feed Zeilenvorschub Avance d'une ligne Avance una línea
Form Feed	Form feed Seitenvorschub Avance de page Avance de página
Font	Font select Schriftart wählen Sélection des polices Selección del tipo de letra
User1/User2	User select Benutzerprofil wählen Sélection de l'utilisateur Selección del usuario

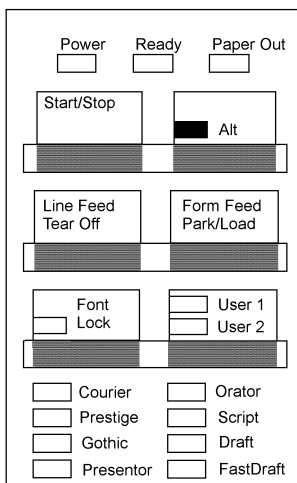

Alt +	Alternativ mode Alternativer Modus Mode alternatif Modo alternativo
Tear Off	Performs tear off position. Abreissposition aktivieren Avance le papier en position de découpe Avanza el papel para cortarlo
Park/Load	Fan fold paper park / load. Endlospapier parken / laden. Parque, charge le papier continu Aparca el papel continuo / carga
Font Lock	Disables font selection. Schriftartwahl sperren. Bloque la sélection des polices. Bloquea la selección del tipo de letra.



Open function cover

Klappe öffnen

Ouvrir le capôt des touches de fonctions

Abra la tapa del panel

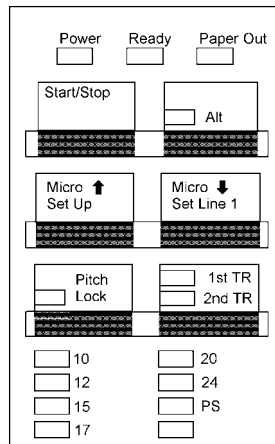

Start/Stop

Online/Offline

Alt

Alternative mode
Alternativer Modus
Mode alternatif
Modo alternativo

Micro ↑

Microsteps up
Mikroschritte vorwärts
Micro avance
Microavance

Micro ↓

Microsteps down
Mikroschritte rückwärts
Micro retour
Microretroceso

Pitch

Pitch select
Zeichendichte wählen
Sélection du point
Espaciado horizontal

1st TR / 2nd TR

Tractor select
Traktor wählen
Sélection du tracteur
Selección del tractor



Open function cover

Klappe öffnen

Ouvrir le capôt des touches de fonctions

Abra la tapa del panel

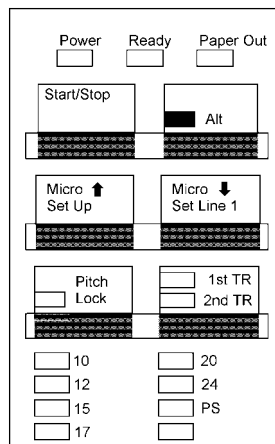

Alt +

Alternativ mode
Alternativer Modus
Mode alternatif
Modo alternativo

Set Up

Start Set Up mode
Setup-Modus starten
Démarre le mode configuration
Inicio de configuración

Set Line 1

Set 1st printing line.
Erste Druckzeile festlegen.
Fixe la 1ere ligne d'impression
Fija la 1ª línea de impresión

Pitch Lock

Disable pitch selection
Wahl der Zeichendichte sperren
Bloque la sélection du point
Bloquea la selección del tipo de letra

Test printout Testausdruck

Test d'impression Test de impresión

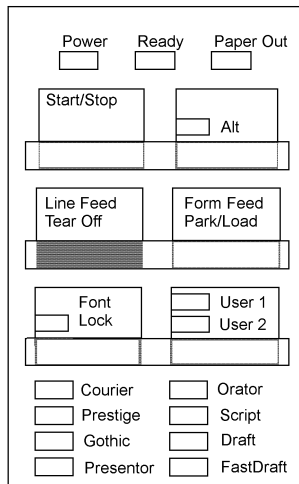

- ① Load paper into the printer.
- ② Hold down the Line Feed key and turn on the printer.
- ③ The printer will start a test print.

- ① Legen Sie Papier in den Drucker ein.
- ② Drücken Sie die LineFeed-Taste und schalten den Drucker ein.
- ③ Der Drucker erzeugt einen Testausdruck.

- ① Installer le papier.
- ② Maintenir la touche LINE FEED enfoncée et mettre l'imprimante sous tension.
- ③ L'imprimante commença le test d'impression

- ① Coloque papel en la impresora.
- ② Pulse la tecla Line Feed y encienda la impresora.
- ③ La impresora empezará el test de impresión.

Set Up-Mode Einstellmodus

Mode de configuration Modo de configuración



Open function cover

Klappe öffnen

Ouvrir le capôt des touches de fonctions

Abra la tapa del panel

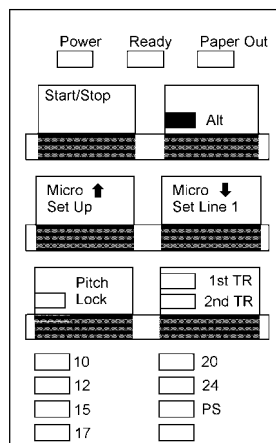

Alt + Set Up Start Set Up mode.
Einstell-Modus starten.
Mode de configuration.
Modo de configuración.

Micro ↑ Select next item.
Wählt nächsten Punkt.
Sélectionne la fonction suivante.
Selecciona la función siguiente.

Micro ↓ Select previous item.
Wählt vorherigen Punkt.
Sélectionne la fonction précédente.
Selecciona la función anterior.

1st/2nd TR Select menu.
Menü wählen.
Sélectionne le menu.
Selecciona la función anterior.

Start/Stop Save and exit menu/Set Up mode.
Speichern und verlassen des Menüs/
Einstellmodus.
Sauvegarde et sort du menu de
configuration.
Guarda los cambios y sale del
modo de configuración.

Main menu	(Alt+Set Up)	Item menu	(1st/2nd TR)	Set menu	(1st/2nd TR)
Main menu		Character setting		Font	
				Pitch	
				Zero slash	
		Forms handling setting		Form length	
				Line length	
				Skip over perforation	
				Cut sheet bottom margin	
				Line per inch	
		Data control setting		Eject by FF	
				Buffer	
				Auto LF	
				Auto CR	
		Printer control setting		Auto tear off	
				Front eject	
				Ready on DID	
				Uni-directional print	
				Paper out alarm	
				User setting	
				Bi-directional alignment	
		Emulation Setting		Emulation	
				AGM	
				Code page (IBM)	
				Character set (IBM)	
				Table set (Epson)	
				Int'l character set	
		Interface option setting		RS-232C	
				Protocol	
				Baudrate	
				Data length	
				Parity bits	
				Stop bits	